

SONY®



BRC-H800

高清广播级摄控一体机

大千世界 尽在眼中

从电视台演播室、体育馆、礼堂，到演讲厅和教堂——索尼先进、可靠的 BRC 系列摄控一体机都能够以细节丰富的 4K 和全高清格式，捕捉和传输广播级质量的视频。BRC 系列摄像机专为无人值守操作而设计，适合在人们难以触及和察觉的位置安装，其平顺、静音的平移 / 俯仰 / 缩放操作不会对用户产生任何干扰。

广播电视

性能强大的索尼广播级摄控一体机能为电视台、有线电视频道、互联网广播等各种节目制作领域的用户打造完美的 4K 或全高清画面。优异的低光灵敏度、平顺静音的平移 / 俯仰 / 变焦操作更是使得它们成为电视真人秀节目的不二之选。BRC 系列摄像机安装有 Tally 灯、多种专业接口和同步锁相接口，能够与多摄像机广播环境无缝集成，使得用户可以进行可靠的现场操作。



教堂

BRC 系列摄控一体机适合在各种规模的场合下，拍摄细节丰富的活动、婚礼和其他仪式影像。如果用户需要将教堂拍摄的 4K 或全高清视频内容传输给在线观众或与会成员，BRC 系列摄控一体机都是非常理想的选择。使用这款摄像机，用户可以在远距离以外，对细节部分进行远程放大。即使在低光照的环境下，摄像机的高灵敏度也能拍摄出优异的画面质量。

大型演讲厅

从演讲厅到会议中心：我们的摄控一体机可以确保演讲者和听众都能够被清晰地看到。还可以对演讲、演示内容和现场的 4K 或全高清画面实施广播级质量的传输。BRC 系列专业摄像机具有高速、静音的 PTZ 操作，将演讲者和观众的反映流畅、生动地表现在画面上。它们装有多种接口，拥有灵活的控制选购件和以太网供电能力，能够轻松地安装到任何规模的公共场合当中。



现场体育比赛

索尼的 BRC 摄控一体机为用户和观众提供一个观看体育赛事的最佳视角。在那些无法安装全尺寸摄像机或摄影师无法立足的地方，如球门旁边，赛道险弯处，或者体育馆屋顶之上，都是安装 BRC 系列摄像机的理想位置。用户能够凭借快速便捷的遥控操作捕捉细节丰富的 4K 和全高清画面，强大的清晰影像变焦功能更不会错过任何一个精彩瞬间。

现场秀和展览

全世界范围内，各种类型的，各具特色的大型展览随处可见，展示内容包罗万象，包括最先进的汽车技术、最新的时装潮流和最新的工业技术。在这些展览中，如果能进行现场内容的 4K 格式流媒体传输，会大大提升展示效果。使用索尼的 BRC 摄控一体机，时装秀上服装面料和材质的细节，车展上车内座椅的缝合处都能够清晰地展示在观众眼前，使用快速平移 / 俯仰 / 变焦的动作来捕捉每一个镜头更是游刃有余。



产品系列

BRC-H800



成像器	1.0型Exmor R CMOS <i>Exmor R</i>
信号系统	1080/59.94p, 50p, 59.94i, 50i, 720/59.94p, 50p
4K视频输出	—
高清视频输出	3G-SDIx2, HDMI
标清视频输出	—
最低照度	1.7 lux (50IRE, F2.8, 1/30s, 最大增益)
光学变焦	12x
水平视角	64.6° (广角)
预设位置	100* **
串行控制	RS-422
IP控制	有
ND滤光镜	有*
外同步	有
电源	直流10.8V到13.2V, PoE+

*将于2017年夏季支持2.0版。

**1.0版本支持16个预设。

BRC-H800

平顺、静音的平移/俯仰/变焦操作，优异的灵敏度，远程捕捉广播级质量的全高清影像。

BRC-H800是索尼首款4K摄控一体机，将无可比拟的广播级图像质量与流畅、安静的平移/俯仰/变焦 (PTZ) 操作互为融合，并配备灵活的 3G-SDI 和 HDMI 接口。



关键性能

增强的平移/俯仰/变焦(PTZ)操作

平移、俯仰、变焦功能采用平稳、快速和近乎静音运作的远程控制准确再现画面或跟踪移动对象。配备低速变焦和缓慢平移 / 俯仰模式，缔造精确防抖的摄像机移动。PTZ 跟踪记忆 * 在必要时允许记忆和跟踪摄像机的连续移动。PTZ 运动同步 * 平滑合成平移、俯仰和变焦独立移动，打造具备专业水准的无缝过渡。

* 计划在 2017 年版本升级后实现。

广播级质量的全高清 60p影像

此摄像机采用大靶面、1 英寸背光 Exmor R CMOS 成像器，能以细节丰富的全高清 60p 格式拍摄不折不扣的广播级图像质量，捕捉快速移动的其他体育和快速移动场景。

使用清晰影像变焦技术的高质量 12x 光学变焦功能和 24x 高清拍摄功能

高品质 Zeiss Vario-Sonnar T* 镜头搭配 12 倍光学变焦范围适合拍摄广角场景以及近距离特写镜头。清晰影像变焦技术可在不损失任何细节的情况下扩大至 24 倍高清变焦放大倍率。

出色的低照度灵敏度

这几款摄像机可在低至 1.7lx 亮度条件下拍摄清晰的低噪声视频图像，是在昏暗大厅和剧院拍摄的理想选择。

安装灵活

在各种环境下的集成方式均非常简便，采用 PoE+ (以太网供电)，减少了布线需求，通过 IP 方式进行 VISCA 控制。

远程操作

平移 / 俯仰 / 变焦和其它摄像机设置可使用随附的红外线遥控器控制，或使用可控制多个摄像机的可选 RM-IP500 远程控制单元控制。

同步锁相

同步锁相能够多摄像机直播环境中简化与其他系统集成。

多种视频输出接口

运用 3G-SDI 和 HDMI 视频输出端口，在专业广播和音视频环境中提升安装灵活性。

前后 Tally 灯泡

摄像机机身前后具有双 Tally 灯，非常适用于直播。前 Tally 灯的亮度可通过两个步骤调节。

始终保持更新

通过经由 IP 运行的固件更新，可添加新的摄像机功能以及提升性能。

RM-IP500

对进行现场活动制作和内容创建的多台广播级摄控一体机的轻松、符合人体工程学的 PTZ 控制。



这款紧凑的遥控器有一个高质量手柄, 可用于对兼容的索尼 PTZ 摄控一体机进行轻松单手平移、俯仰、变焦调节。变焦操作也可通过手柄或附加控制杆控制; 专用旋钮和控制按钮简化了对经常需要的摄像机功能的直接操作。

PTZ 功能的高质量控制

使用手柄调节平移和俯仰, 以及通过手柄或单独的控制杆控制变焦, 可轻松实现专业制作。由于可对 PTZ 的速度控制进行调节, 因此可顺畅、准确地移动摄像机。

可通过 IP 控制多达 100 台 BRC 或 SRG 摄像机

使用遥控器可通过 IP 网络控制多达 100 台索尼 BRC 或 SRG 系列 PTZ 摄像机的平移、俯仰、变焦及其他功能。

简单设置

系统设置快速而简单, 且自动为连接的摄像机分配 IP 地址, 并自动分配摄像机编号。

存储并调用摄像机预设

可存储多达 100* 个预设 (摄像机角度和设置), 通过数字键盘即时调用, 从而节约多个摄像机设置的间隔时间。

* 取决于摄像机规格。可能需要进行版本升级。

Tally 指示灯

包括正常 Tally/ 直播 Tally/ 触点模式。

调节摄像机图像调整功能

与颜色相关的设置 - 包括黑电平、白平衡、取消闪光、细节级别、拐点、自动曝光等级、光圈、增益和快门速度 - 可直接调节, 无需使用摄像机菜单。

系统配置

现场直播

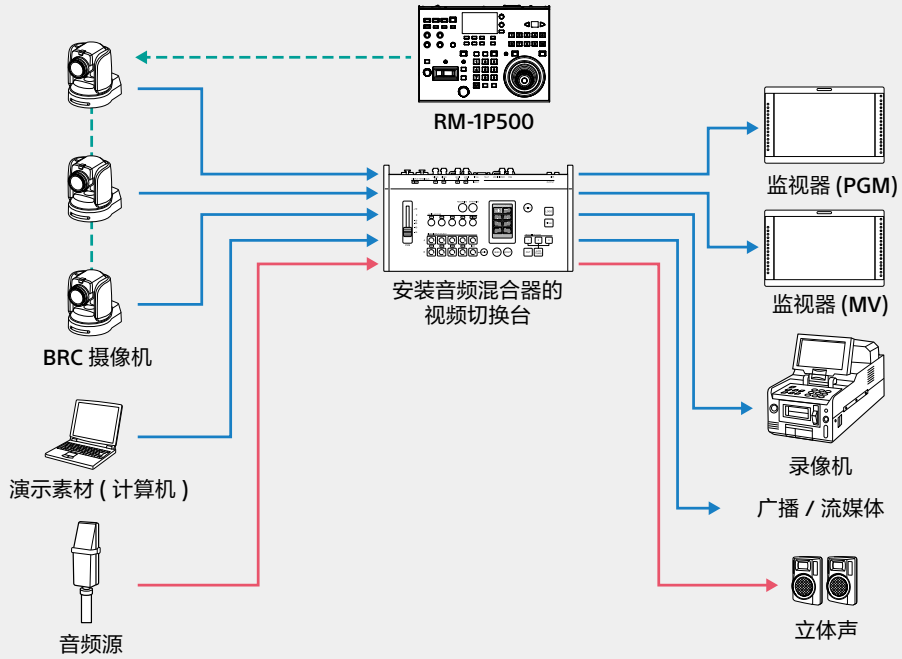

演示

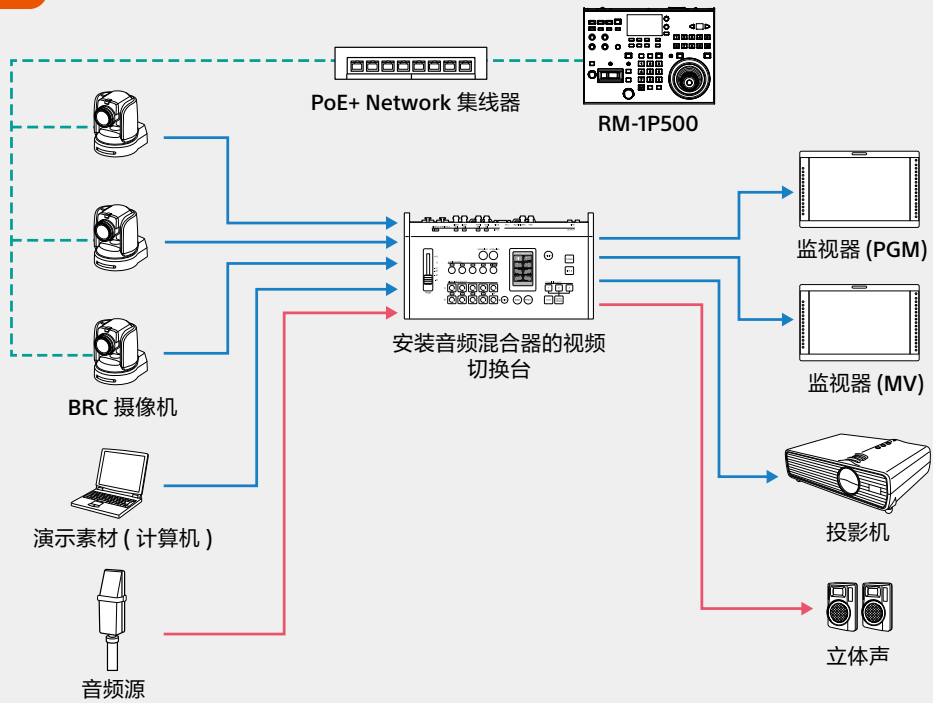

外部设备



MCX-500
多机位现场制作切换台

- 使用可定制液晶触摸屏实施智能控制
- 8 路视频源 +1 路标题 (共 9 路输入) 之间进行混合
- 多机位监视



RM-IP10
IP 远程控制

- 使用光学三轴操纵杆
- 通过简单的面板操作, 实施多种摄像机调整
- 采用 IP 技术, 实现灵活的安装和便捷的调整
- 预设功能可保存摄像机设定 (最多 16 个位置)

尺寸

BRC-H800

前部

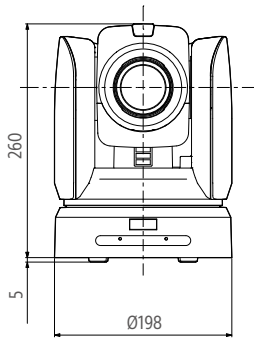

侧部

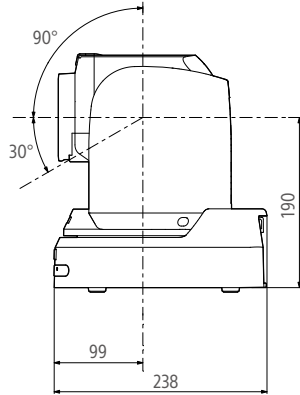

底部

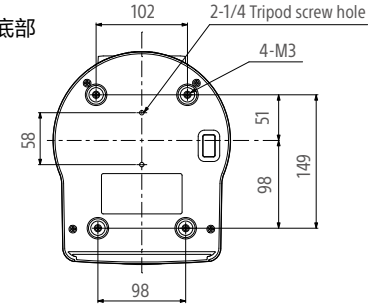

RM-IP500

前部

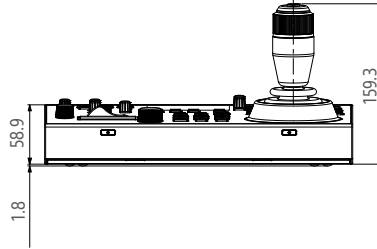

侧部

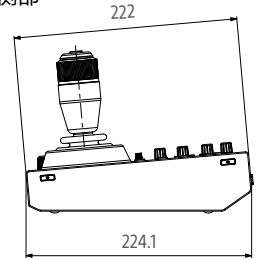

顶部

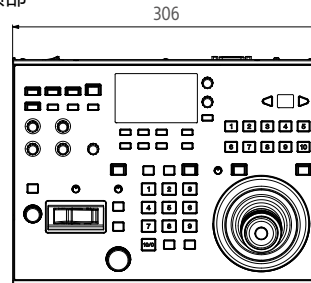

单位: mm

后面板

BRC-H800

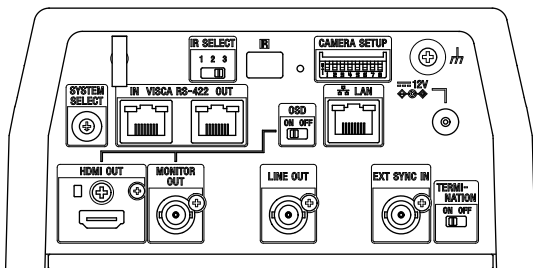

RM-IP500

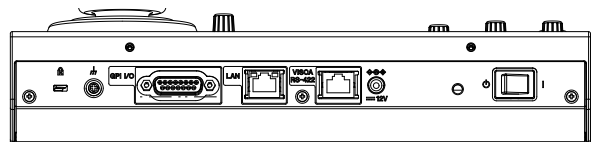

技术规格

BRC-H800	
摄像机	
成像器	1.0型背光Exmor R CMOS成像器
成像器(有效像素数)	约1240万像素
信号系统	1080/59.94p, 1080/59.94i, 720/59.94p, 1080/50p, 1080/50i, 720/50p
最低照度(SOIRE)	1.7 lux (SOIRE, F2.8, 1/30s, 最高增益)
水平分辨率	850电视线(3G-SDI输出) (中央部分)
信噪比	50 dB
增益	动/手动(-3dB到 +33dB)
快门速度	1/10000秒到1/8 (59.94/29.97)或1/10000秒到1/6 (50/25)
曝光控制	自动,手动,优先模式(快门优先, 光圈优先, 增益优先), 背光, Spot light
白平衡	自动1/自动2/一键/室内/室外/手动
光学变焦	12x
清晰影像变焦	2x
聚焦系统	自动/手动
水平视角	典型64.6° (广角端)
焦距	f=9.3 mm到111.6 mm F2.8 (广角端), F4.5 (远端)
最低物距	1000 mm (远端), 80 mm (广角端)
平移/俯仰角度	平移: ±170° 俯仰: +90° /-30°
平移/俯仰速度	平移: 0.3° 到60° /秒 俯仰: 0.3° 到60° /秒
平移/俯仰慢速模式	支持
预设位置	100*
日/夜	支持
可视度增强	支持
图像翻转	打开/关闭
伽马	Standard/Straight/Pattern
接口	
4K视频输出	不支持
高清视频输出	3G-SDI x2 和HDMI
标清视频输出	不支持
摄像机控制接口	VISCA RS-422, RJ45 (输入/输出), VISCA over IP, RJ45
外同步输入	支持
一般规格	
电源要求	DC 10.8 V到13.2 V, PoE+ (符合IEEE802.3)
功耗	DC12 V:19.0 W (最高), PoE+:23.0 W (最高)
操作温度	0°C到 40°C
存放温度	-20°C到 +60°C
尺寸(宽 x 高 x 深)	约198 x 260 x 238mm (不包括突出部分)
重量	约4.3 kg
机身颜色	黑
安装三脚架螺丝扣尺寸	1/4-20UNC x2
可安装角度	< ± 15°
天花板安装	支持
随机附件	红外线遥控单元 (1),天花板安装支架 (2),线缆 (1),螺丝(M3 x 8) (7), 螺丝(M4 x 8) (1),HDMI线缆固定盘 (1)

* 2017年版本升级后可实现。

RM-IP500	
输入/输出接口	
	VISCA RS-422 : RJ-45 x 1 GPI I/O (Tally 输入/触点输出) : D-Sub 15芯 (母) LAN : RJ-45 x 1, 10BASE-T/100BASE-TX自动检测
控制信号格式	9,600 bps/38,400 bps , 数据: 8 比特, 停止位 : 1 (用于RS-422通讯) VISCA over IP 通讯
电源接口	JEITA 型4 (直流输入12 V)
一般规格	
输入电压	12V DC (10.8 到 13.2V DC)
电流消耗	0.2A型 (2.4 W)
操作温度	0°C到 40°C
存放温度	-20°C到 +60°C
尺寸(宽 x 高 x 深)	306 mm x 159.3 mm x 224.1 mm (不包括突出部分)
重量	约2.4 Kg
随机附件	无(电源: 单独选件, 手动: 可从网页下载)

© 2017 索尼公司, 版权所有。
未经许可严禁复制全部或部分內容。
性能和规格如有变动, 恕不另行通知。
重量和尺寸均为近似值。
本手册中的一些图像为虚拟图。
"SONY" 是索尼公司的注册商标。
其他所有商标均为其各自所有者财产。

索尼(中国)有限公司之
索尼中国专业系统集团

索尼专业产品服务热线: 400-810-2208
<http://pro.sony.com.cn>

上海
地址: 上海市卢湾区湖滨路222号企业天地一号8楼
邮编: 200021
电话: (021) 6121-6220

BJ0030BRC201703-V01
2017年03月印刷